

Istruzioni di servizio

per quadri di esposizioni filateliche compreso imballaggi



**Valide per la serie
da 012005 a 032005**

Indice

INDICE	2
MISURE DI SICUREZZA / RIPARAZIONI	3
DATI TECNICI	4
FORNITURA DELLE VETRINE E DEI SUPPORTI	4
PROPOSTE DI DISPOSIZIONE	5
MONTAGGIO DIE SUPPORTI	6
MONTAGGIO DELLE VETRINE	7
MONTAGGIO DELLE COLLEZIONI	8
SMONTAGGIO DELLE VETRINE	9
CONTROLLO DELLE VETRINE DOPO LO SMONTAGGIO	10
SMONTAGGIO DIE SUPPORTI	11
LISTA DEI PEZZI DI RICAMBIO DELLE VETRINE E DIE SUPPORTI	12
LISTA DIE PEZZI DI RICAMBIO DEGLI IMBALLAGGI	12
NOTIZIE	13

Prescrizioni di sicurezza / Riparazioni

1. **Condizione:** Il conduttore dell'elevatore a forchetta deve essere assolutamente persona del mestiere con esperienza. Bisogna porre la massima attenzione che il pericolo di rottura e di caduta sia ridotto al minimo.
2. Il trasporto con l'elevatore lungo il percorso deve venir effettuato con il carico di una sola paletta.
3. L'idoneità e la tenuta del pavimento è da verificare prima del montaggio.
4. Il gruppo preposto al montaggio deve lavorare con i guanti di lavoro. Gli spigoli vivi dei profili dei quadri possono provocare ferimenti.
5. Le vetrine devono venir sollevate sempre da due persone. Una terza persona, sopra una scala od una sedia, deve dare le indicazioni per il posizionamento nei supporti. Si ha così la garanzia che le vetrine siano fissate correttamente ai supporti e nella giusta posizione.
6. **Importante:** Poiché le vetrine non hanno una cornice separata, è indispensabile che il responsabile delle chiavi assicuri il vetro. Particolari effetti di luce possono far sì che il vetro non venga visto.
7. Nell'operazione di carico delle casse di legno sul ponte del camion, si devono posizionare due casse una sopra l'altra e assicurarle con l'apposita cinghia di sicurezza.
8. Il carico dei supporti sul camion deve venir eseguito con tre palette a 12 supporti, impilate ed assicurate con l'apposita cinghia di sicurezza.
9. Prima di metterle nelle casse, le vetrine devono **sempre** venir chiuse a chiave.
10. Le vetrine rotte o difettate devono venir messe, dal responsabile della manifestazione, nelle casse appositamente marcate. Lo stesso vale per i supporti difettati, per i quali sono anche a disposizione casse marcate a questo scopo. Queste casse per materiale da riparare vengono fornite automaticamente con ogni spedizione di quadri per esposizione.
Un rapporto scritto concernente le rotture / difetti con le relative cause deve venir inviato al distributore. Una copia dello stesso segue il trasporto di ritorno fino al magazzino deposito dei quadri.

Dati tecnici

	Vetrine	Supporti	Casse per vetrine	Palette per supporti
Misure in mm	1048x1025x54	1887x1199x30	1320x1200x800	2000x1200x750
Peso / Pz.	20 kg	7.9 kg	160 kg	98 kg
Peso / Unità	-	-	400 kg	193 kg
Materiali	- Alluminio - Acciaio - Piastra a nido d'ape - Piastra in PS - Vetro	- Acciaio raffinato - Materiale sintetico	- Legno - Acciaio	- Legno - Acciaio
Particolarità	Cilindro di chiusura	-	Cinghia di sicurezza	Cinghia di sicurezza





Fornitura delle vetrine e dei supporti

Il veicolo per il trasporto dovrebbe poter venire caricato e scaricato non soltanto dalla parte posteriore ma anche lateralmente (veicoli con telone di copertura).

Le situazioni locali possono essere molto diverse l'una dall'altra, ragione per cui si dovrà tendere a situazioni ottimali.

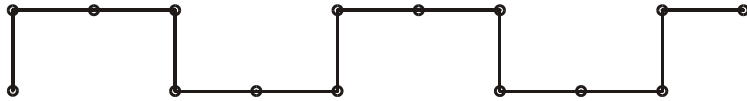
Il camion deve sostare in una zona assolutamente piana affinché si possa effettuare il carico e lo scarico senza difficoltà.

Proposte per il piano di montaggio

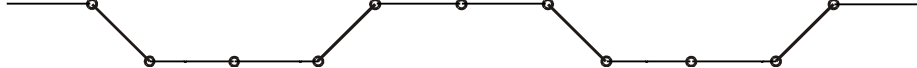
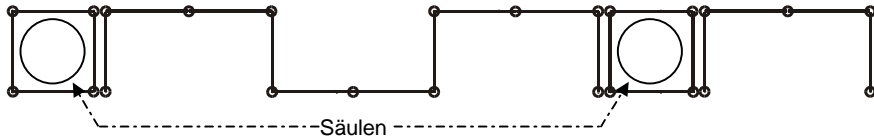
Variante 1		10041-1b
Variante 2		10041-1d
Variante 3		10041-1e
Variante 4		10041-1
Variante 5		10041-1
Variante 6		10041-1

Montaggio die supporti

Il montaggio dei quadri deve venir effettuato da gruppi di almeno due persone. I supporti possono venir montati e allineati per la totalità dell'esposizione poiché non sussiste il pericolo di caduta degli stessi. La disposizione dei quadri può avere diverse forme geometriche (Zig-zag, a quadrati aperti, ecc.). Proposte nel merito sono illustrate in un capitolo separato.

1° passo



- Sganciare il dispositivo di sicurezza
- Prendere due supporti dalla paletta

2° passo



- Assemblare i due supporti affiancati

3° passo



- Fare attenzione che la parte superiore sia agganciata all'occhiello

4° passo



- Medesimo discorso per la parte inferiore

Al momento in cui le palette sono vuote, previo lo smontaggio dei montanti, esse possono venir impilate (mass. 4-5 palette) ottenendo così un risparmio di spazio. I singoli montanti sono marcati con colori affinché non possano venir scambiati nella fase di rimontaggio. Per un eventuale fissaggio dei supporti, tenere a disposizione un gomito di spago resistente o delle bride. Prevedere pure sul posto materiale solido da utilizzare per ovviare ad eventuali irregolarità del pavimento.

Montaggio delle vetrine

Il montaggio delle vetrine contemporaneamente al posizionamento del quadro necessita di un gruppo di almeno tre persone. Il personale deve indossare i guanti di protezione al fine di evitare ferite al contatto con i profili. Le vetrine devono venir sollevate sempre da due persone. Una terza persona da indicazioni dall'alto, aiutandosi con uno sgabello, per il posizionamento sui supporti. In questo modo si ha la garanzia che le vetrine siano agganciate correttamente ai supporti e nella giusta posizione.

1. Passo



- Sollevare le vetrine in due persone
- Piazzarsi davanti ai supporti con la parte posteriore

2. Passo



- La terza persona posiziona la vetrina sui supporti

3. Passo



- Agganciare le due sospensioni superiori e le due inferiori della vetrina sui supporti

4. Passo



- Sospendere tutte le Vetrine ai supporti

Montaggio delle collezioni

Importante: All'apertura delle vetrine, controllare che i listelli magnetici siano posizionati in altezza secondo le misure normalizzate dei fogli DIN A4 così come predisposti in fabbrica.

L'inserimento dei fogli delle collezioni deve venir fatto da due persone, di regola dall'espositore stesso e dal responsabile delle chiavi.

L'inserimento dei fogli incomincia in basso a destra, e verso l'alto a sinistra.

Nel caso di fogli più grandi del formato DIN A4, i listelli magnetici possono naturalmente venir spostati. I listelli magnetici si possono staccare con un leggero sollevamento. Per il nuovo posizionamento si faccia riferimento alle scale graduate laterali. In questo modo, il parallelismo dei listelli è assicurato.

Importante: Poiché le vetrine non hanno una cornice propria, é indispensabile che il vetro venga chiuso a chiave dal responsabile delle chiavi, poiché, in particolari condizioni di luce, il vetro potrebbe non venir notato con relativo rischio d'incidente.

Per chiudere od aprire le vetrine, spingere leggermente la chiave verso la serratura.

Dopo il montaggio delle vetrine, i cartellini per le diverse classi di concorso e con il titolo delle collezioni, possono venir montati nelle loro relative posizioni.

Smontaggio delle vetrine

Per lo smontaggio delle vetrine sono necessarie due persone, delle quali una è il responsabile delle chiavi. Questa persona è responsabile che tutte le vetrine siano vuote.

1. Passo



- Controllare che tutte le collezioni siano state tolte
- Chiudere assolutamente Tutte le vetrine

2. Passo



- In due, sganciare delicatamente le vetrine dai supporti

3. Passo

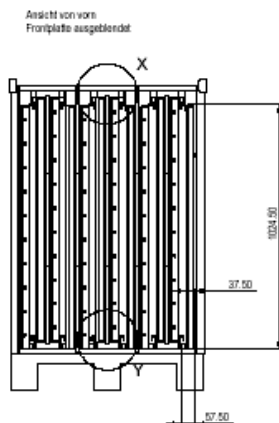

- Preparare le casse di legno

4. Passo

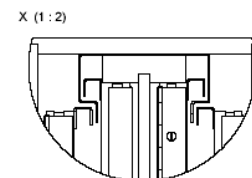

- Introdurre le vetrine con precauzione nei Box secondo schizzo

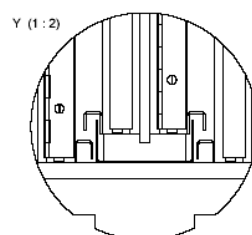

- La prima vetrina a sinistra va introdotta con la cerniera in avanti e la sospensione verso il basso
- I vetri non sono mai di fronte tra di loro

Controllo delle vetrine dopo lo smontaggio

Designare un responsabile per l'imballaggio. Suo compito è il controllo di ogni cassa in merito alla completezza ed alla correttezza di imballaggio delle vetrine.

Soltanto a controllo avvenuto si potrà chiudere la cassa con il coperchio frontale. Un'etichetta autocollante con il visto del responsabile garantirà la conformità.

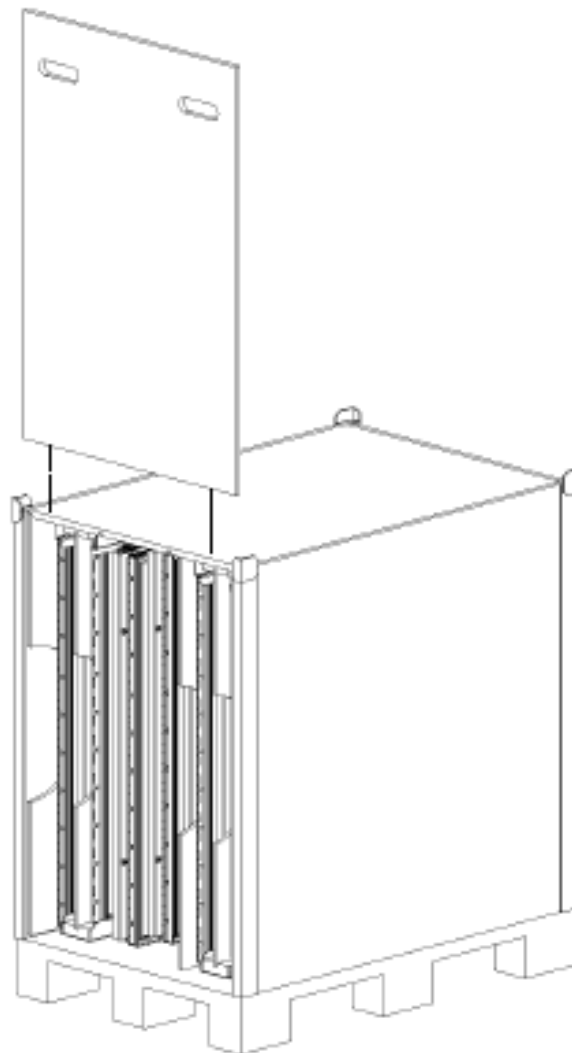

Infine, due casse d'imballaggio vengono sovrapposte ed assicurate con la cinghia di sicurezza.

Smontaggio dei supporti

Lo smontaggio dei supporti deve venir eseguito da un gruppo composto da almeno 2 persone.

1. Passo

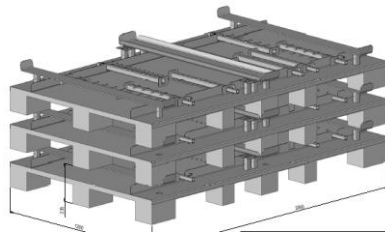

- Le palette, impilate in maniera da occupare il minimo spazio vengono portate sul posto.

2. Passo



- I supporti devono venir sganciati lateralmente.

3. Passo

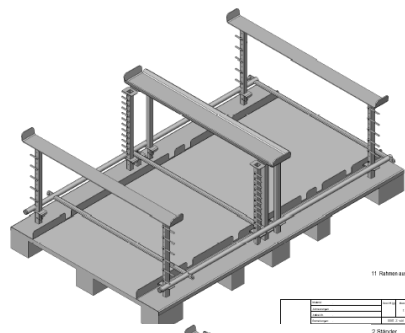

- I singoli montanti sono differenziati con colori e devono venir posati due alla volta.

4. Passo

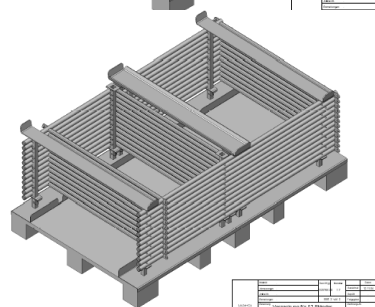

- Impilare accuratamente 12 supporti, uno sull'altro.
- Fare attenzione che i distanziatori proteggano i supporti da graffi

I responsabili per l'imballaggio controllano la completezza dei supporti ed i distanziatori delle palette.

Solamente a controllo avvenuto, vengono montate le tre traverse di chiusura. In seguito può venir sovrapposta la seconda palette, fino ad un massimo di tre palette. Il tutto deve subito venir assicurato con la cinghia di sicurezza.

Lista dei pezzi di ricambio delle vetrine e dei supporti.

Pos.	Designazione	Articolo nr
1	Supporto di sospensione	114793
2	Cartellino indicatore grande	115548
3	Cartellino indicatore piccolo	115819
4	Cuscinetto in plastica (inferiore)	114829
5	Tappo in plastica (superiore)	
6	Lista e banda magnetiche	115694
7	Chiave singola	
8	Supporto completo	114997
9	Vetrina completa	115692
10	Vetro della vetrina con lo schermo in alluminio e cerniera	
11	Cilindro di chiusura con chiave	114801
12	Vite del cilindro con ranella tagliata	114830

Lista dei pezzi di ricambio per gli imballaggi

Pos.	Designazione	Artikel-Nr.
1	Distanziatore tra il supporto e l'imballaggio	115758
2	Coperchio frontale con maniglia	
3	Cinghia di sicurezza per i supporti imballati	116023
4	Cinghia di sicurezza per vetrine imballate	116022
5	Imballaggio die supporti completo	
6	Imballaggio delle vetrine completo	

